

HGI Part No.	01/09/2023  HENRY JTP APPROVED DOCUMENT
57-0402	

REV. 版本	ECN 工程变更通知	Description 变更描述	Name 变更人	Date 变更日期

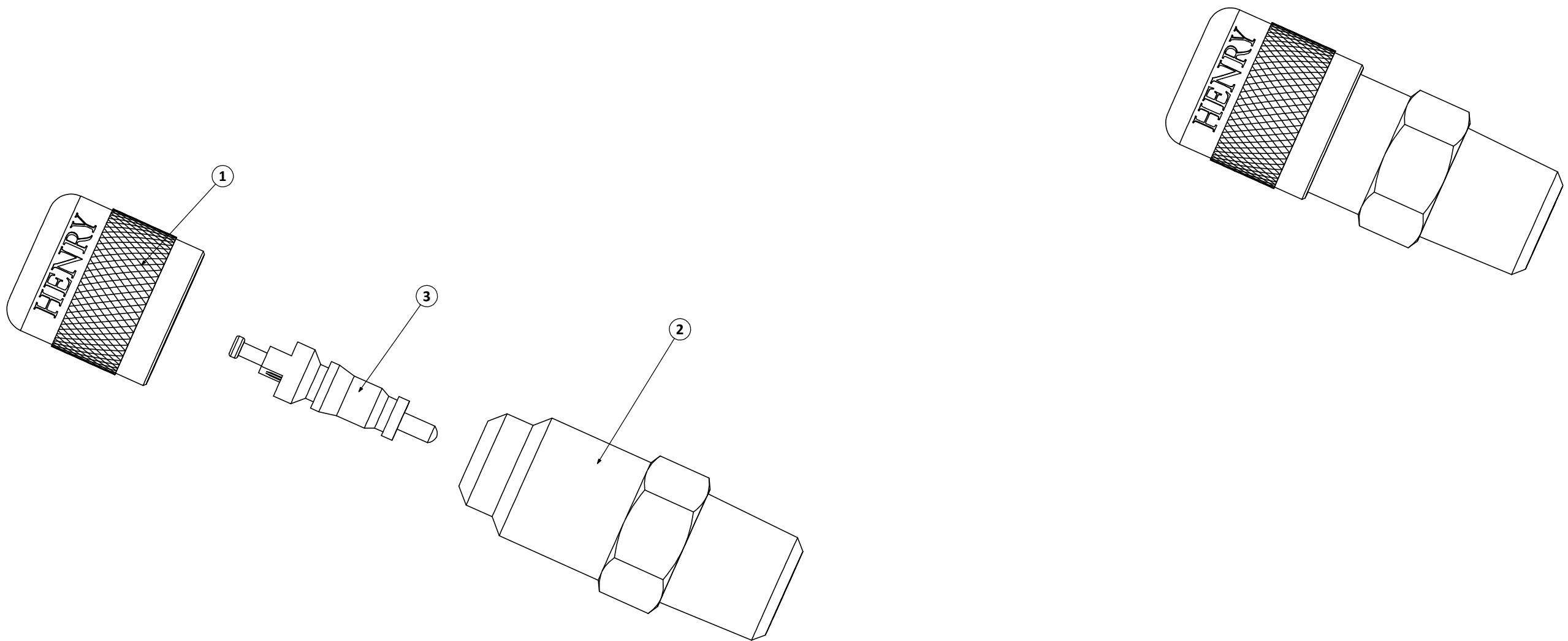

**Technical Requirement:**

技术要求:

- 1.Ensure valve core fits level to union end within  $-0.89\text{mm}$  to  $+0.25\text{mm}$ ;  
确保气门芯与管接头端突出长度在 $-0.89\text{mm}$ 至 $+0.25\text{mm}$ 之间;
- 2.Leak test before packaging.  
包装之前必须做检漏测试。

Item 序号	MMN 物料编号	HGI Part No. 亨利物料编号	Description 描述	Attribute 属性	Material 材质	QTY 数量
3	050204065	55-1-410A	Schrader Valve Core 气门芯	0.206"-32 UNS	N/A	1
2	040204092	57-0402A1	Union 1/4 Flare x 1/8 NPT 接头 1/4 Flare x 1/8 NPT	1/4 Flare x 1/8 NPT	HPb59-1	1
1	040503003	55-2	Schrader Seal Cap 1/4" FSAE 针阀密封盖 1/4" FASE	1/4" FSAE	N/A	1

Description 产品名称	Union 1/4" SCHR x 1/8" NPT 接头 1/4" SCHR x 1/8" NPT		
Drawing No. 图纸编号	M040503010	REV 版次	A
Material Master No. 物料编号	040503010	Drawing Size 图幅	A3
Material 材质	N/A	Sheet Number 页码	1/1
Attribute 属性	1/4" SCHR x 1/8" NPT	Third Angle Projection 第三视角	

Linear Dimensions 线性尺寸 (mm)	0 Decimal Place 整数	1 Decimal Place 1位小数	2 Decimal Place 2位小数	Angular Dimensions 角度尺寸	0 Decimal Place 整数	1 Decimal Place 1位小数	Ra 1.6 	Estimated Weight 预估重量	N/A	Scale 比例	1:1	Unit 绘图单位	mm
	±1.0	±0.2	±0.05		±2°	±0.5°							
Tolerance Unless Stated Otherwise 未注尺寸公差													

Approved_by 批准	Julian Parker	2023/8/23
Checked_by 审核	Leo Wu	2023/8/23
Drawn_by 绘图	Angel Zhang	2023/8/23

